



PEINTURE - DÉCORATION - VITRERIE - ÉTANCHÉITÉ ET ISOLATION DE FAÇADES

QUALIBAT 2121.2142.2182.3412.3423.3433.6112.6212.7132.EFF-EFF.5.

N/Réf. :

Devis n° 18-5008

Agence M&B immobilier / syndic

Syndic de copropriété Pilorget
1 Boulevard Béranger
37000 TOURS

Ingénieur d'études : **M. Benoit TANCHOUX**
02 47 54 62 63

btanchoux@roulliaud.fr

Notre Dame d'Oé, le 8 Février 2018

Affaire : Résidence PILORGET
29 rue de la Fosse marine
37100 CEDEX TOURS

Savoir : Nettoyage des façades et blancs de façades

DEVIS

NETTOYAGE ET BLANCS DE FACADE

Instalation de chantier

INSTALLATION DE CHANTIER

Amenée et repli de matériel, protection, nettoyage.
Mise en place d'une installation de chantier
Clôture type Héras. Mise en place et
raccordements de bungalow. Mise en place et
raccordements de sanitaires . Mise en place et
raccordement de compteur eau. Protection des
entrées.

Ens	1,00	536,60	536,60 €
	Sous Total		536,60 €

Bâtiment ANEMONE

NACELLE

Amenée, utilisation et repli de nacelle élévatrice.
Protection, balisage de zone de travail, nettoyage et
mise en sécurité.

Ens	1,00	3 233,55	3 233,55 €
-----	------	----------	------------

PROTECTION STORES PAR POLYANE

U	8,00	14,40	115,20 €
---	------	-------	----------

SAS au capital de 184 828 euros

ADRESSE POSTALE : B.P. 67134 - 37071 TOURS CEDEX 2

SIÈGE SOCIAL : 1 rue du Tertreau - 37390 NOTRE-DAME-D'OÉ © 02 47 54 18 18 / Télécopie 02 47 41 82 97 - e-mail : roulliaud@roulliaud.fr

R.C. 58 B 172 - Siret 584 801 724 00116- N° TVA FR 37 584 801 724

NETTOYAGE EN CONSERVATION DES FACADES

Application de NETTOYANT FACADE et lavage à l'eau sous moyenne pression ou haute pression si nécessaire après action du nettoyant.

m2 886,00 5,15 4 562,90 €

NETTOYAGE DES GARDE-CORPS

Application de NETTOYANT FACADE et lavage à l'eau sous moyenne pression ou haute pression si nécessaire après action du nettoyant.

Ens 1,00 389,15 389,15 €

SUR SOUS FACES DE BALCONS

PEINTURE D2 PANCRYTEX

PRÉPARATION

Application de fongicide NETTOYANT FACADE sur les parties nécessaires, rinçage à l'eau sous haute pression sur l'ensemble.

Peinture d'aspect mat profond à base de résine Hydro PLIOLITE en dispersion aqueuse

- Une couche d'impression PANCRYTEX dilué de 10%

- Traitement des fissures

- Une couche de finition PANCRYTEX ton pastel de chez SEIGNEURIE GAUTHIER.

Classification E3, V1, W2, A0, C1 suivant la Norme NF EN 1062-1

m2 154,00 19,65 3 026,10 €

SUR APPUIS

application de 2 couches de peinture type Freitasol color

m2 38,00 20,45 777,10 €

PROFILÉS GOUTTE D'EAU EN RIVE DE

CHASSIS ESCALIER (profil 1, voir photo)

Au droit des nez de dalles, fourniture et pose d'un profilés alu goutte d'eau, pose par cheville et joint d'étanchéité.

U 8,00 19,60 156,80 €

PROFILÉS GOUTTE D'EAU EN TETE DE

PANNEAU

(profil 1, voir photo)

fourniture et pose de profilés alu goutte d'eau, pose par cheville et joint d'étanchéité.

ml 22,00 19,60 431,20 €

REPRISE DE MAÇONNERIE SUR RIVE DE BALCONS

Reprise de la maçonnerie détériorée par sondage systématique du support, piochage des parties dégradées, passivation des aciers au NANOCRETE AP et reprofilage de la maçonnerie au mortier synthétique PCI POLYCRET 317 de chez ILLBRUCK.

Raccord de Plastene SG en rive suivant éclat et selon besoin dans la teinte la plus approchante.

U 4,00 90,95 363,80 €



<p>BALCON 3.50ml - PROFIL GOUTTE D'EAU EN RIVE DE BALCON (profil 2, voir photo) Au droit des nez de dalle des balcons, fourniture et pose de profilés alu prélaqué, goutte d'eau type DALLNET 45 de chez DANI ALU, pose par cheville et joint d'étanchéité.</p>			
U	14,00	168,80	2 363,20 €
<p>BALCON 7.80ml - PROFIL GOUTTE D'EAU EN RIVE DE BALCON (profil 2, voir photo) Au droit des nez de dalle des balcons, fourniture et pose de profilés alu prélaqué, goutte d'eau type DALLNET 45 de chez DANI ALU, pose par cheville et joint d'étanchéité.</p>			
U	6,00	271,75	1 630,50 €
<p>JOINT DE FRACTIONNEMENT AU SOL DES BALCONS DOUBLES (sur une largeur 30cm) La teinte de la finition sera différente de la peinture existante Arrachage du joint existant préparation du support, mise en place d'un fond de joint mousse selon nécessité et mise en oeuvre d'un mastic élastomère polyuréthane bas module avant réalisation d'une ÉTANCHÉITÉ SIKAFLOOR 405. Après préparation des supports par ponçage, nettoyage à l'eau sous haute pression, décontamination par application de fongicide et application du système d'étanchéité liquide (SEL - classe SE1) SIKAFLOOR 405 de chez SIKA - 1 couche de primaire SIKA BONDING PRIMER à 0,120 l/m² - Pontage du joint de fractionnement - 2 couches de SIKAFLOOR 405 à 0,700 l/m² la couche - Saupoudrage d'agent antidérapant, application d'une couche de SIKAFLOOR 416 MAT 0.10 l/m²</p>			
U	3,00	46,25	138,75 €
	Sous Total		17 188,25 €

Bâtiment BLEUET

NACELLE

Amenée, utilisation et repli de nacelle élévatrice. Protection, balisage de zone de travail, nettoyage et mise en sécurité.

Ens 1,00 8 752,55 8 752,55 €

PROTECTION STORES PAR POLYANE

U 10,00 14,40 144,00 €

NETTOYAGE EN CONSERVATION DES FACADES

Application de NETTOYANT FACADE et lavage à l'eau sous moyenne pression ou haute pression si nécessaire après action du nettoyant.

m2 1 518,00 5,15 7 817,70 €



NETTOYAGE DES GARDE-CORPS

Application de NETTOYANT FACADE et lavage à l'eau sous moyenne pression ou haute pression si nécessaire après action du nettoyant.

Ens 1,00 889,35 889,35 €

SUR SOUS FACES DE BALCONS**PEINTURE D2 PANCRYTEX****PRÉPARATION**

Application de fongicide NETTOYANT FACADE sur les parties nécessaires, rinçage à l'eau sous haute pression sur l'ensemble.

Peinture d'aspect mat profond à base de résine Hydro PLIOLITE en dispersion aqueuse

- Une couche d'impression PANCRYTEX dilué de 10%

- Traitement des fissures

- Une couche de finition PANCRYTEX ton pastel de chez SEIGNEURIE GAUTHIER.

Classification E3, V1, W2, A0, C1 suivant la Norme NF EN 1062-1

m2 271,50 19,65 5 334,98 €

SUR APPUIS

application de 2 couches de peinture type Freitasol color

m2 45,50 20,45 930,48 €

PROFILÉS GOUTTE D'EAU EN RIVE DE CHASSIS ESCALIER (profil 1, voir photo)

Au droit des nez de dalles, fourniture et pose d'un profilés alu goutte d'eau, pose par cheville et joint d'étanchéité.

U 12,00 19,60 235,20 €

PROFILÉS GOUTTE D'EAU EN TETE DE PANNEAU (profil 1, voir photo)

fourniture et pose de profilés alu goutte d'eau, pose par cheville et joint d'étanchéité.

ml 22,00 19,60 431,20 €

REPRISE DE MAÇONNERIE SUR RIVES DE BALCONS

Reprise de la maçonnerie détériorée par sondage systématique du support, piochage des parties dégradées, passivation des aciers au NANOCRETE AP et reprofilage de la maçonnerie au mortier synthétique PCI POLYCRET 317 de chez ILLBRUCK.

Raccord de Plastene SG en rive suivant éclat et selon besoin dans la teinte la plus approchante.

U 11,00 90,95 1 000,45 €

BALCON 3.50ml - PROFIL GOUTTE D'EAU EN RIVE DE BALCON (profil 2, voir photo)

Au droit des nez de dalle des balcons, fourniture et pose de profilés alu prélaqué, goutte d'eau type DALLNET 45 de chez DANI ALU, pose par cheville et joint d'étanchéité.

U 14,00 168,80 2 363,20 €



BALCON 7.80ml - PROFIL GOUTTE D'EAU EN RIVE DE BALCON (profil 2, voir photo)
 Au droit des nez de dalle des balcons, fourniture et pose de profilés alu prélaqué, goutte d'eau type DALLNET 45 de chez DANI ALU, pose par cheville et joint d'étanchéité.

U	6,00	271,75	1 630,50 €
---	------	--------	------------

JOINT DE FRACTIONNEMENT AU SOL DES BALCONS DOUBLES (sur une largeur 30cm)
La teinte de la finition sera différente de la peinture existante

Arrachage du joint existant préparation du support, mise en place d'un fond de joint mousse selon nécessité et mise en oeuvre d'un mastic élastomère polyuréthane bas module avant réalisation d'une ÉTANCHÉITÉ SIKAFLOOR 405. Après préparation des supports par ponçage, nettoyage à l'eau sous haute pression, décontamination par application de fongicide et application du système d'étanchéité liquide (SEL - classe SE1) SIKAFLOOR 405 de chez SIKA
 - 1 couche de primaire SIKA BONDING PRIMER à 0,120 l/m²
 - Pontage du joint de fractionnement
 - 2 couches de SIKAFLOOR 405 à 0,700 l/m² la couche
 - Saupoudrage d'agent antidérapant, application d'une couche de SIKAFLOOR 416 MAT 0.10 l/m²

U	10,00	46,25	462,50 €
	Sous Total		29 992,11 €

Bâtiment CAMELIA

ÉCHAFAUDAGE VOLANT

Amenée, montage et repli de plateformes suspendues, systèmes légers permettant l'accès au poste de travail vertical en toute sécurité. Equipés de treuils électriques et système d'accrochage par poutres de suspension
 Compris vérification par notre service interne.

m2	1,00	6 730,40	6 730,40 €
----	------	----------	------------

PROTECTION STORES PAR POLYANE

U	10,00	14,40	144,00 €
---	-------	-------	----------

NETTOYAGE EN CONSERVATION DES FACADES

Application de NETTOYANT FACADE et lavage à l'eau sous moyenne pression ou haute pression si nécessaire après action du nettoyeur.

m2	1 701,50	5,15	8 762,73 €
----	----------	------	------------

NETTOYAGE DES GARDE-CORPS

Application de NETTOYANT FACADE et lavage à l'eau sous moyenne pression ou haute pression si nécessaire après action du nettoyeur.

Ens	1,00	717,05	717,05 €
-----	------	--------	----------



**SUR SOUS FACES DE BALCONS
PEINTURE D2 PANCRYTEX
PRÉPARATION**

Application de fongicide NETTOYANT FACADE sur les parties nécessaires, rinçage à l'eau sous haute pression sur l'ensemble.

Peinture d'aspect mat profond à base de résine Hydro PLIOLITE en dispersion aqueuse

- Une couche d'impression PANCRYTEX dilué de 10%

- Traitement des fissures

- Une couche de finition PANCRYTEX ton pastel de chez SEIGNEURIE GAUTHIER.

Classification E3, V1, W2, A0, C1 suivant la Norme NF EN 1062-1

m2	240,00	19,65	4 716,00 €
----	--------	-------	------------

SUR APPUIS

application de 2 couches de peinture type Freitasol color

m2	54,50	20,45	1 114,53 €
----	-------	-------	------------

PROFILÉS GOUTTE D'EAU EN TETE DE PANNEAU

(profil 1, voir photo)

fourniture et pose de profilés alu goutte d'eau, pose par cheville et joint d'étanchéité.

ml	33,50	19,60	656,60 €
----	-------	-------	----------

REPRISE DE MAÇONNERIE SUR RIVES DE BALCONS

Reprise de la maçonnerie détériorée par sondage systématique du support, piochage des parties dégradées, passivation des aciers au NANOCRETE AP et reprofilage de la maçonnerie au mortier synthétique PCI POLYCRET 317 de chez ILLBRUCK.

Raccord de Plastene SG en rive suivant éclat et selon besoin dans la teinte la plus approchante.

Ens	14,00	90,95	1 273,30 €
-----	-------	-------	------------

BALCON 3.50ml - PROFIL GOUTTE D'EAU EN RIVE DE BALCON (profil 2, voir photo)

Au droit des nez de dalle des balcons, fourniture et pose de profilés alu prélaqué, goutte d'eau type DALLNET 45 de chez DANI ALU, pose par cheville et joint d'étanchéité.

U	32,00	168,80	5 401,60 €
---	-------	--------	------------

LOGGIA 3.10ml - PROFIL GOUTTE D'EAU EN RIVE DE BALCON (profil 2, voir photo)

Au droit des nez de dalle des balcons, fourniture et pose de profilés alu prélaqué, goutte d'eau type DALLNET 45 de chez DANI ALU, pose par cheville et joint d'étanchéité.

U	16,00	75,80	1 212,80 €
---	-------	-------	------------

Sous Total			30 729,01 €
-------------------	--	--	--------------------

Bâtiment DAHLIA



NACELLE

Amenée, utilisation et repli de nacelle élévatrice.
Protection, balisage de zone de travail, nettoyage et mise en sécurité.

Ens	1,00	6 478,95	6 478,95 €
-----	------	----------	------------

PROTECTION STORES PAR POLYANE

U	10,00	14,40	144,00 €
---	-------	-------	----------

NETTOYAGE EN CONSERVATION DES FACADES

Application de NETTOYANT FACADE et lavage à l'eau sous moyenne pression ou haute pression si nécessaire après action du nettoyeur.

m2	1 518,00	5,15	7 817,70 €
----	----------	------	------------

NETTOYAGE DES GARDE-CORPS

Application de NETTOYANT FACADE et lavage à l'eau sous moyenne pression ou haute pression si nécessaire après action du nettoyeur.

Ens	1,00	891,65	891,65 €
-----	------	--------	----------

**SUR SOUS FACES DE BALCONS
PEINTURE D2 PANCRYTEX
PRÉPARATION**

Application de fongicide NETTOYANT FACADE sur les parties nécessaires, rinçage à l'eau sous haute pression sur l'ensemble.

Peinture d'aspect mat profond à base de résine Hydro PLIOLITE en dispersion aqueuse
- Une couche d'impression PANCRYTEX dilué de 10%

- Traitement des fissures

- Une couche de finition PANCRYTEX ton pastel de chez SEIGNEURIE GAUTHIER.

Classification E3, V1, W2, A0, C1 suivant la Norme NF EN 1062-1

m2	271,50	19,65	5 334,98 €
----	--------	-------	------------

SUR APPUIS

application de 2 couches de peinture type Freitasol color

m2	45,00	20,45	920,25 €
----	-------	-------	----------

PROFILÉS GOUTTE D'EAU EN RIVE DE CHASSIS ESCALIER (profil 1, voir photo)

Au droit des nez de dalles, fourniture et pose d'un profilés alu goutte d'eau, pose par cheville et joint d'étanchéité.

U	12,00	19,60	235,20 €
---	-------	-------	----------

PROFILÉS GOUTTE D'EAU EN TÊTE DE PANNEAU

(profil 1, voir photo)

fourniture et pose de profilés alu goutte d'eau, pose par cheville et joint d'étanchéité.

ml	21,80	19,60	427,28 €
----	-------	-------	----------



REPRISE DE MAÇONNERIE SUR RIVES DE BALCONS

Reprise de la maçonnerie détériorée par sondage systématique du support, piochage des parties dégradées, passivation des aciers au NANOCRETE AP et reprofilage de la maçonnerie au mortier synthétique PCI POLYCRET 317 de chez ILLBRUCK.

Raccord de Plastene SG en rive suivant éclat et selon besoin dans la teinte la plus approchante.

U	13,00	90,95	1 182,35 €
---	-------	-------	------------

BALCON 3.50ml - PROFIL GOUTTE D'EAU EN RIVE DE BALCON (profil 2, voir photo)

Au droit des nez de dalle des balcons, fourniture et pose de profilés alu prélaqué, goutte d'eau type DALLNET 45 de chez DANI ALU, pose par cheville et joint d'étanchéité.

U	26,00	168,80	4 388,80 €
---	-------	--------	------------

BALCON 7.80ml - PROFIL GOUTTE D'EAU EN RIVE DE BALCON (profil 2, voir photo)

Au droit des nez de dalle des balcons, fourniture et pose de profilés alu prélaqué, goutte d'eau type DALLNET 45 de chez DANI ALU, pose par cheville et joint d'étanchéité.

U	10,00	271,75	2 717,50 €
---	-------	--------	------------

JOINT DE FRACTIONNEMENT AU SOL DES BALCONS DOUBLES (sur une largeur 30cm)

La teinte de la finition sera différente de la peinture existante

Arrachage du joint existant préparation du support, mise en place d'un fond de joint mousse selon nécessité et mise en oeuvre d'un mastic élastomère polyuréthane bas module avant réalisation d'une ÉTANCHÉITÉ SIKAFLOOR 405. Après préparation des supports par ponçage, nettoyage à l'eau sous haute pression, décontamination par application de fongicide et application du système d'étanchéité liquide (SEL - classe SE1) SIKAFLOOR 405 de chez SIKA

- 1 couche de primaire SIKA BONDING PRIMER à 0,120 l/m²
- Pontage du joint de fractionnement
- 2 couches de SIKAFLOOR 405 à 0,700 l/m² la couche
- Saupoudrage d'agent antidérapant, application d'une couche de SIKAFLOOR 416 MAT 0.10 l/m²

U	10,00	46,25	462,50 €
	Sous Total		31 001,16 €

Bâtiment EGLANTINE**NACELLE**

Amenée, utilisation et repli de nacelle élévatrice. Protection, balisage de zone de travail, nettoyage et mise en sécurité.

Ens	1,00	7 875,10	7 875,10 €
-----	------	----------	------------



PROTECTION STORES PAR POLYANE	U	14,00	14,40	201,60 €
NETTOYAGE EN CONSERVATION DES FACADES				
Application de NETTOYANT FACADE et lavage à l'eau sous moyenne pression ou haute pression si nécessaire après action du nettoyant.	m2	1 746,00	5,15	8 991,90 €
NETTOYAGE DES GARDE-CORPS				
Application de NETTOYANT FACADE et lavage à l'eau sous moyenne pression ou haute pression si nécessaire après action du nettoyant.	Ens	1,00	1 086,35	1 086,35 €
SUR SOUS FACES DE BALCONS				
PEINTURE D2 PANCRYTEX				
PRÉPARATION				
Application de fongicide NETTOYANT FACADE sur les parties nécessaires, rinçage à l'eau sous haute pression sur l'ensemble.				
Peinture d'aspect mat profond à base de résine Hydro PLIOLITE en dispersion aqueuse				
- Une couche d'impression PANCRYTEX dilué de 10%				
- Traitement des fissures				
- Une couche de finition PANCRYTEX ton pastel de chez SEIGNEURIE GAUTHIER.				
Classification E3, V1, W2, A0, C1 suivant la Norme NF EN 1062-1	m2	324,50	19,65	6 376,43 €
SUR APPUIS				
application de 2 couches de peinture type Freitasol color	m2	54,00	20,45	1 104,30 €
PROFILÉS GOUTTE D'EAU EN RIVE DE CHASSIS ESCALIER (profil 1, voir photo)				
Au droit des nez de dalles, fourniture et pose d'un profilés alu goutte d'eau, pose par cheville et joint d'étanchéité.	U	12,00	19,60	235,20 €
PROFILÉS GOUTTE D'EAU EN TETE DE PANNEAU				
(profil 1, voir photo)				
fourniture et pose de profilés alu goutte d'eau, pose par cheville et joint d'étanchéité.	ml	21,80	19,60	427,28 €
REPRISE DE MAÇONNERIE SUR RIVES DE BALCONS				
Reprise de la maçonnerie détériorée par sondage systématique du support, piochage des parties dégradées, passivation des aciers au NANOCRETE AP et reprofilage de la maçonnerie au mortier synthétique PCI POLYCRET 317 de chez ILLBRUCK.				
Raccord de Plastene SG en rive suivant éclat et selon besoin dans la teinte la plus approchante.	U	3,00	90,95	272,85 €



BALCON 3.50ml - PROFIL GOUTTE D'EAU EN RIVE DE BALCON (profil 2, voir photo)

Au droit des nez de dalle des balcons, fourniture et pose de profilés alu prélaqué, goutte d'eau type DALLNET 45 de chez DANI ALU, pose par cheville et joint d'étanchéité.

U 32,00 168,80 5 401,60 €

BALCON 7.80ml - PROFIL GOUTTE D'EAU EN RIVE DE BALCON (profil 2, voir photo)

Au droit des nez de dalle des balcons, fourniture et pose de profilés alu prélaqué, goutte d'eau type DALLNET 45 de chez DANI ALU, pose par cheville et joint d'étanchéité.

U 12,00 271,75 3 261,00 €

JOINT DE FRACTIONNEMENT AU SOL DES BALCONS DOUBLES (sur une largeur 30cm)

La teinte de la finition sera différente de la peinture existante

Arrachage du joint existant préparation du support, mise en place d'un fond de joint mousse selon nécessité et mise en oeuvre d'un mastic élastomère polyuréthane bas module avant réalisation d'une ÉTANCHÉITÉ SIKAFLOOR 405. Après préparation des supports par ponçage, nettoyage à l'eau sous haute pression, décontamination par application de fongicide et application du système d'étanchéité liquide (SEL - classe SE1) SIKAFLOOR 405 de chez SIKA
 - 1 couche de primaire SIKA BONDING PRIMER à 0,120 l/m²
 - Pontage du joint de fractionnement
 - 2 couches de SIKAFLOOR 405 à 0,700 l/m² la couche
 - Saupoudrage d'agent antidérapant, application d'une couche de SIKAFLOOR 416 MAT 0.10 l/m²

U 12,00 46,25 555,00 €
Sous Total 35 788,61 €

TOTAL H.T. 145 235,74 €
 T.V.A. à 10,00% 14 523,57 €
TOTAL T.T.C. 159 759,31 €



Montant TTC : **cent cinquante-neuf mille sept cent cinquante-neuf Euros et trente-et-un centimes**

Règlement : Par virement Sous 30 jours

Base de prix : JANVIER 2018

La validité de notre offre est de 3 mois à compter du

NOTE :

Les prix mentionnés sur le présent devis ont été établis sur la base des taux de TVA en vigueur à la date de remise de l'offre et toute variation ultérieure de ces taux de TVA sera automatiquement répercutée sur ces prix conformément à la législation.

Afin de bénéficier du taux de TVA à taux réduit vous devez nous retourner avec votre commande l'attestation ci-jointe dûment complétée (voir notice au dos de celle-ci).

A compléter par le Client pour commande

Mention manuscrite "Bon pour accord"

(Rayer les variantes ou options non retenues)

Notre Dame d'Oé, le 8 Février 2018

L'Ingénieur d'Etudes

M. Benoit TANCHOUX

Date

Signature

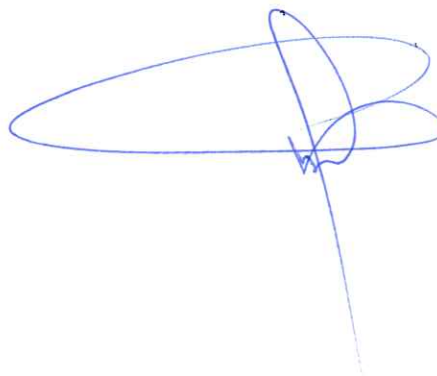



1 rue du Tertreau 37390 NOTRE DAME D'OE

Tél : 02 47 54 18 18

S.A.S. au capital de 184 828 euros - R.C. n° 504 301 724

Profil A

Profil 2 - Dalluet Modèle 45

① Profil 1
② Profil 2

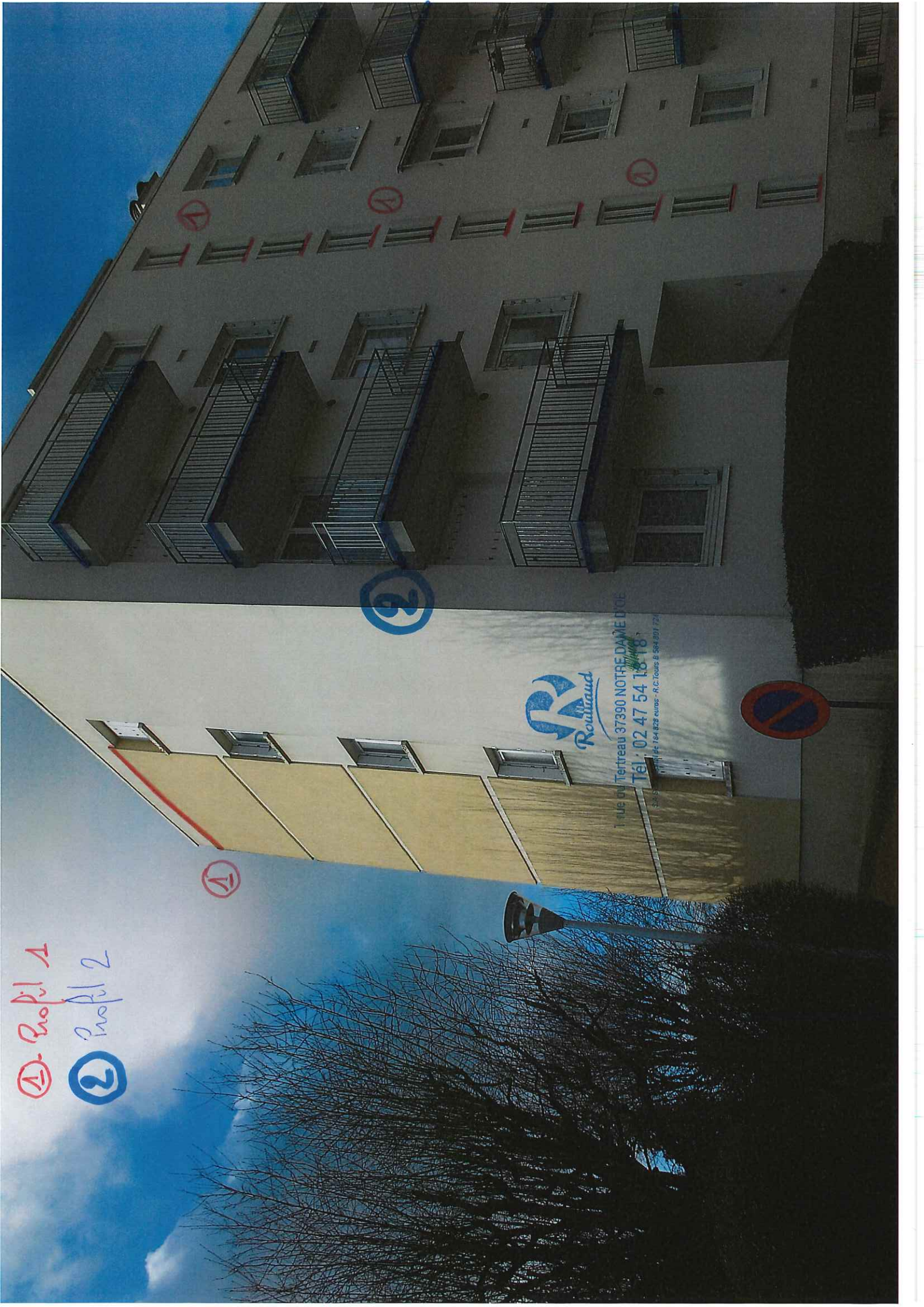

1 - rue du Tertreau 37390 NOTRE DAME D'EXE
Tél : 02 47 54 18 18
N° d'agrément : 154 828 euros - R.C. Tours & 504 201 721





1 rue du Tertreau 37390 NOTRE DAME D'OÉ

Tél : 02 47 54 18 18

S.A.S. au capital de 164 828 euros - R.C. Tours B 584 801 724

Dalnet[®] goutte d'eau

Système de rejet d'eau
pour façade et nez de balcon



Modèle 45



1 rue du Tertreau 37390 NOTRE DAME D'OE
Tél : 02 47 54 18 18

S.A.S. au capital de 184 828 euros - R.C. Tours B 3801 724

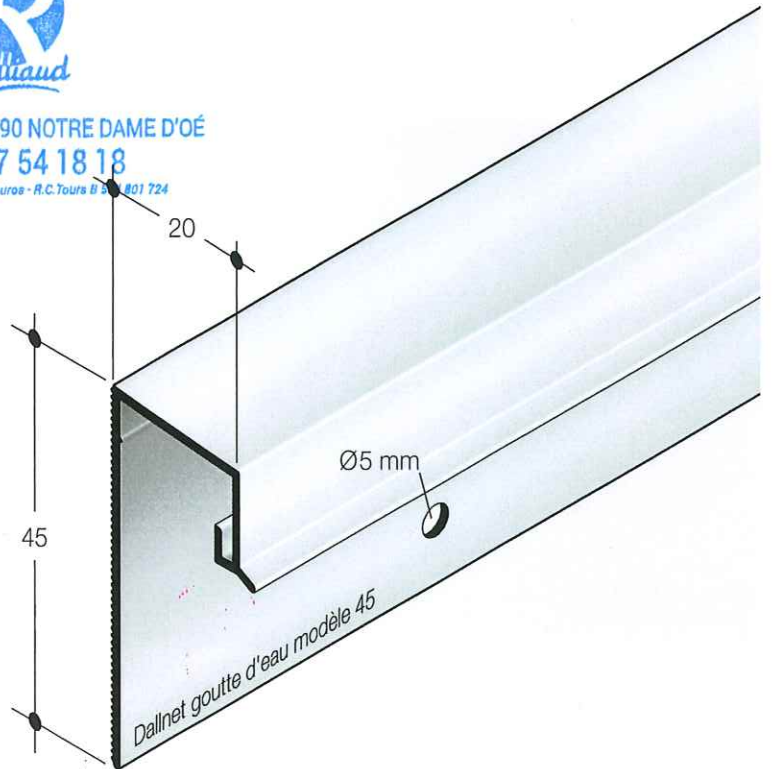
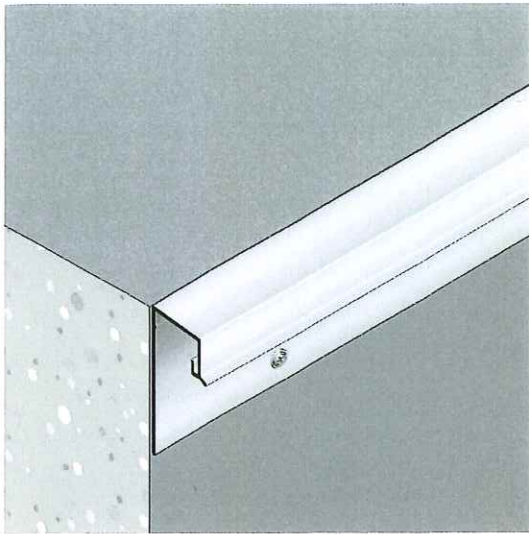

Dallnet goutte d'eau modèle 45 est réglable en hauteur et s'utilise aussi en arrêté d'étanchéité liquide.

Exemple d'utilisation

Ech. 1/1

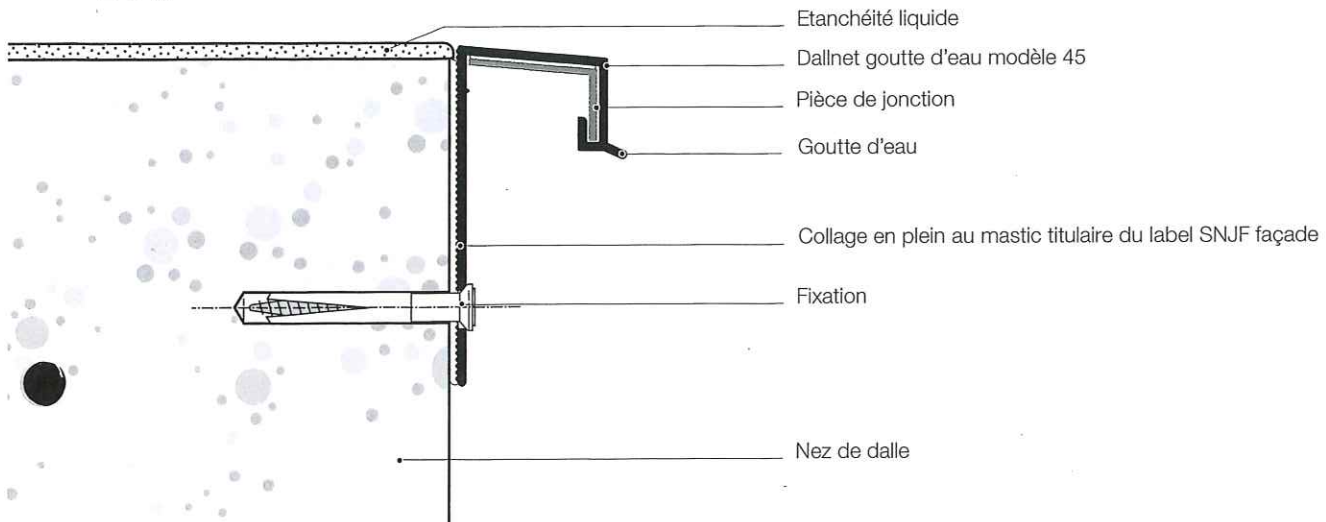

Accessoires

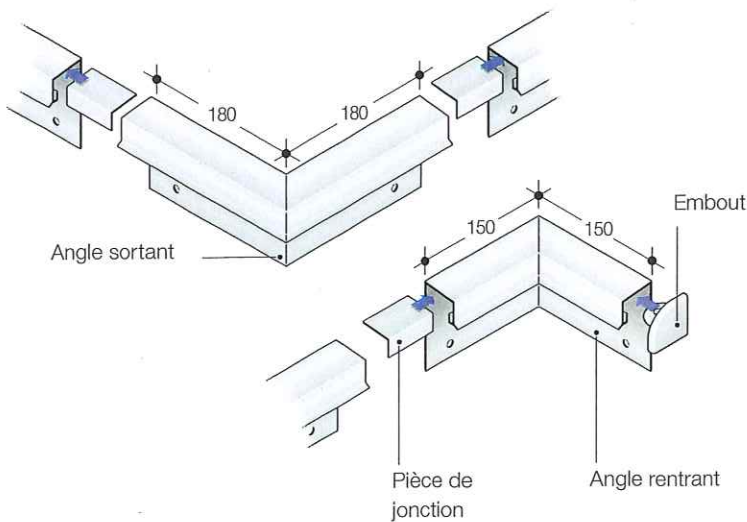

Pièce de jonction

Mise en place par collage, elle permet de combler le jeu de dilatation de 3 à 5 mm indispensable entre 2 longueurs.

Embout

L'embout évite les coulures latérales.

